

H4058



GoSmart IP-buitencamera 4G LTE IP-6000 OWL



Inhoudsopgave

Veiligheidsinstructies en waarschuwingen.....	2
Inhoud van de verpakking	3
Technische specificaties.....	4
Beschrijving van het apparaat	5
Installatie en montage	6
Pictogrammen en indicatielampjes	12
Bedieningselementen en functies.....	14
Problemen oplossen FAQ.....	15

Veiligheidsinstructies en waarschuwingen



Lees de gebruiksaanwijzing voordat u het apparaat gebruikt.



Neem de veiligheidsinstructies in deze handleiding in acht.

EMOS spol. s r.o. verklaart dat het product H4058 voldoet aan de essentiële eisen en andere relevante bepalingen van de richtlijnen. De apparatuur kan vrij worden gebruikt in de EU.

De conformiteitsverklaring is te vinden op de website <http://www.emos.eu/download>.

Het apparaat kan worden gebruikt op basis van algemene vergunning nr. VO-R/10/07.2021-8, zoals gewijzigd.

Inhoud van de verpakking

- Camera
- Zonnepaneel
- USB-kabel
- Beugel
- Schroeven
- Handleiding





Technische specificaties

Voeding: Li-ion batterij 10 400 mAh + zonnepaneel

+ gelijkstroomadapter 5 V/1 A

Resolutie: 2048×1536 Sensor:

3 Megapixel AHD

IR-afstand: nachtzicht tot 10 m Nachtzicht:

4× IR LED + witte LED

Opslag: SD-kaart (max. 128 GB), Cloud-opslag, NVR

APP: EMOS GoSmart voor Android en iOS

Connectiviteit: 4G/LTE

IP-bescherming: IP65

Bedrijfstemperatuur: van -20 °C tot 50 °C

Beschrijving van het apparaat

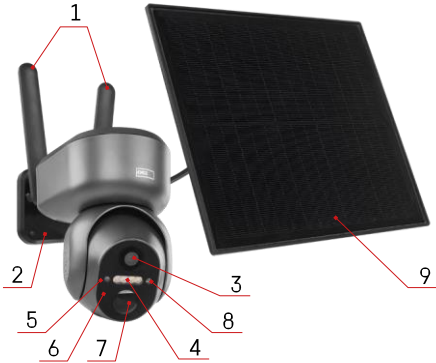

- 1 - Antennes
- 2 - Camera houder
- 3 - Lens
- 4 - Witte en IR-verlichting
- 5 - Status-LED
- 6 - Microfoon
- 7 - PIR-sensor (bewegingssensor)
- 8 - Lichtsensor
- 9 - Zonnepaneel
- 10 - Houder voor zonnepaneel
- 11 - Kabel die de camera en het zonnepaneel verbindt
- 12 - Sleuf voor SD-kaart
- 13 - SIM-kaartsleuf
- 14 - Reset-knop
- 15 - AAN/UIT-schakelaar
- 16 - USB-C-aansluiting voor voeding



Installatie en montage

Controleer voor de installatie of het gebied wordt gedekt door een 4G/LTE-sigitaal. Momenteel bieden de meeste providers een interactieve kaart met 4G-dekking in specifieke landen en regio's. We raden echter aan om het signaal persoonlijk te testen op de installatielocatie om er zeker van te zijn dat het signaal sterk is. Voor de meest betrouwbare resultaten moet het signaal minstens 80% sterk zijn.

Veel factoren kunnen de signaalsterkte beïnvloeden. Over het algemeen hebben de materialen rondom de camera het grootste effect op de prestaties. Hieronder staan de materialen die het grootste signaalverlies kunnen veroorzaken. Als deze materialen zich in de buurt van de camera en in de richting van de zender bevinden, kunt u last krijgen van storing en een afname van de signaalkwaliteit.

Materiaal	dB verlies
Bladeren	-3 tot -20
Gipsplaat	-2
Glasvezel isolatie	-2
Helder glas	-4
Multiplex	-4 tot -6
Massief hout	-5 tot -12
Gips	-8 tot -16
Baksteen en steen	-8 tot -28
Beton en cement (6 inch)	-10 tot -20
Getint en emissiearm glas	-24 tot -40
Metaal	-32 tot -50

*dB staat voor de winst of het verlies van de mobiele signaalsterkte. Elke -3 dB (verlies) vermindert het vermogen met de helft.

Natuurlijke obstructies veroorzaken vaak problemen met het mobiele signaal, bomen kunnen het signaal bijvoorbeeld aanzienlijk blokkeren. Ook bergen, heuvels en dalen kunnen je signaal beïnvloeden. Mobiele signalen hebben het moeilijk om door deze natuurlijke obstakels en door bouwmaterialen heen te komen. Als je aan de ene kant van een berg woont en je zender aan de andere kant, zul je waarschijnlijk een zwakker signaal ervaren.

Camera-installatie

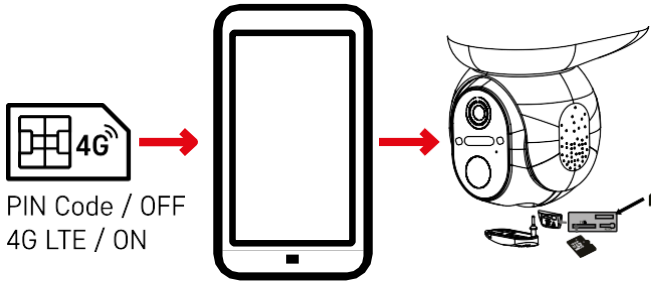

Voordat u de camera in de houder plaatst, moet u de SIM-kaart in de camera plaatsen. Op de SIM-kaart moet de 4G/LTE-functie zijn ingeschakeld en de PIN-code zijn uitgeschakeld.

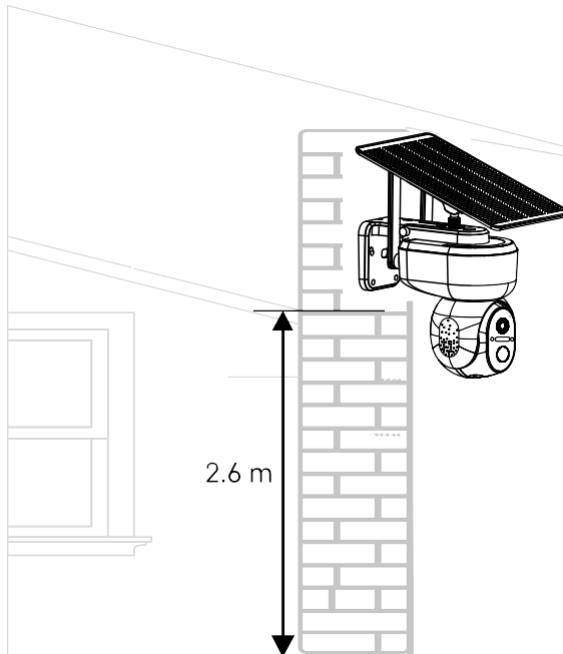

1. Plaats de camerabeugel op de gewenste locatie. We raden aan om de camera minstens 2,6 meter hoog te plaatsen om te voorkomen dat indringers met de camera knoeien.
 2. Zet de beugel vast met de meegeleverde schroeven. Als je de camera op een speciale ondergrond monteert, gebruik dan de schroeven die voor dat type ondergrond zijn ontworpen.
- Zorg er altijd voor dat de camera stevig is bevestigd en niet wordt beïnvloed door weersomstandigheden.

Installatie-opties

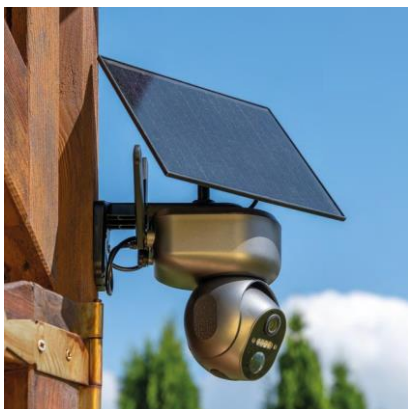
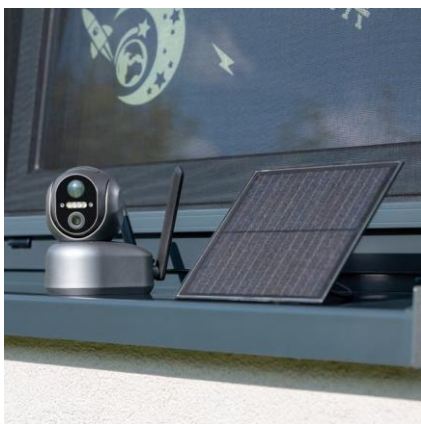

Koppelen met een app

De EMOS GoSmart app installeren



De app is beschikbaar voor Android en iOS via Google play en de App Store. Scan de QR-code om de app te downloaden.

EMOS GoSmart mobiele app

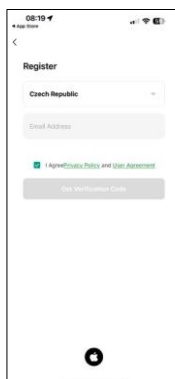
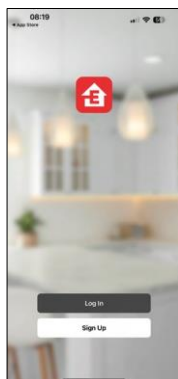
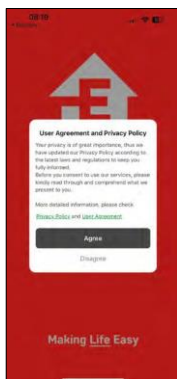

Open de EMOS GoSmart app en bevestig het privacybeleid en klik op Ik ga akkoord. Selecteer de registratieoptie.

Voer de naam van een geldig e-mailadres in en kies een wachtwoord. Bevestig dat u akkoord gaat met het privacybeleid. Selecteer registreren.

Koppelen met een app

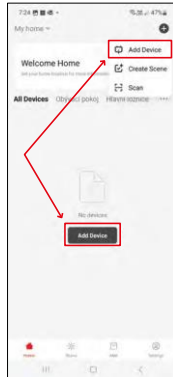
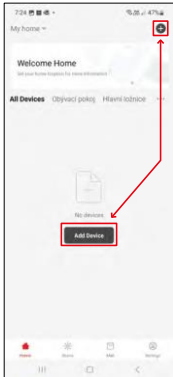

Selecteer Apparaat toevoegen.

Selecteer de productcategorie GoSmart en selecteer de Camera IP-6000 OWL (4G).

Controleer nogmaals of de geplaatste simkaart niet beveiligd is met een PIN-code en of 4G/LTE is ingeschakeld.



Zet de camera aan door tussen de antennes te schakelen en reset hem met de RESET-knop aan de onderkant van de camera en ga verder met de toepassing.

De camera start het initialisatieproces. Tijdens dit proces knippert het rode lampje. Wanneer de camera klaar is om te koppelen, gaat het blauwe lampje branden.

Er verschijnt een QR code op het scherm van je mobiele apparaat. Plaats de QR code voor de lens van de camera.

Bevestig dat je de pieptoon hebt gehoord voor een succesvolle koppeling.

Het apparaat wordt automatisch gezocht. Na het koppelen kan de camera een andere naam krijgen.

Alternatief koppelingsproces

Als de camera om wat voor reden dan ook problemen heeft met het koppelproces zoals hierboven beschreven, is er een andere manier om de camera te koppelen:



Selecteer in het gedeelte Toevoegen de optie Scannen.







De app opent de preview van de camera en gebruikt deze om de QR-code op de camera te scannen. Na een succesvolle scan moet de camera het koppelproces starten.

Pictogrammen en indicatielampjes

Beschrijving van besturingselementen in de applicatie



...	Geavanceerde instellingen (gedetailleerder beschreven in de volgende sectie)
	Schakelen tussen videokwaliteit (HD/SD)
	Batterijstatus
	Signaalkwaliteit en -sterkte
0 KB/S	Overdrachtssnelheid
	Stomme
	Inzoomen
	Modus Volledig scherm
	Maak foto's met de app en sla ze op in je mobiele album
	Spreek
	Maak een video met de app en sla deze op in je mobiele album
	Menu uitbreiden
	Een video afspelen die is opgeslagen op een SD-kaart
	Bekijk video's en foto's die met de app zijn gemaakt
	Lichtmodus / donkere modus
	Instellingen voor de nachtmodus. We raden aan deze in te stellen op AUTO.
	Anti flikkering - Past de videofrequentie aan in geval van flikkering door omgevingslicht.

	Bewegingsdetectie - de camera waarschuwt je als hij beweging detecteert
	Instellingen PIR-sensor
	Sirene-instellingen
	SIM-kaart informatie bekijken
	Pictogrammen bewerken + besturing van een ander apparaat toevoegen
	Weergave van berichten (Bewegingsdetectie...)
	Handmatige camerabeweging

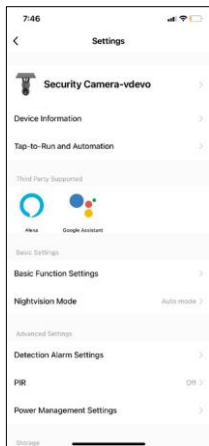

Beschrijving van uitbreidingsinstellingen

- Apparaatinformatie - Basisinformatie over het apparaat en de eigenaar
- Tap-to-Run en Automatisering - Scènes en automatiseringen bekijken die aan het apparaat zijn toegewezen. Het aanmaken van scènes is direct mogelijk in het hoofdmenu van de applicatie in de sectie "Scènes".
- Instellingen basisfuncties - Basisbedieningsfuncties zoals automatische schermrotatie of watermerken met tijd- en datumweergave in- of uitschakelen. Een andere belangrijke instelling is de mogelijkheid om te kiezen tussen eenrichtings- of tweerichtingscommunicatie.
- Nachtzichtmodus - instelling nachtmodus
- Instellingen voor detectiealarm - Instellingen voor bewegingsdetectie en de mogelijkheid om precies in te plannen wanneer beweging moet worden gedetecteerd en wanneer niet.
- PIR - PIR (bewegingssensor) instelling
- Instellingen voor energiebeheer - Informatie over de batterij weergeven en instellingen voor meldingen als de batterij bijna leeg is
- Opslaginstellingen - opslagbeheer
- Offline melding - Om constante herinneringen te vermijden, wordt een melding verstuurd als het apparaat langer dan 30 minuten offline blijft.
- FAQ & Feedback - Bekijk de meest gestelde vragen met hun oplossingen plus de mogelijkheid om een vraag/suggestie/feedback rechtstreeks naar ons te sturen
- Apparaat delen - Apparaatbeheer delen met een andere gebruiker
- Toevoegen aan beginscherm - Voeg een pictogram toe aan het beginscherm van je telefoon. Met deze stap hoeft je je apparaat niet elke keer via de app te openen, maar klik je gewoon rechtstreeks op dit toegevoegde pictogram en het brengt je rechtstreeks naar de cameraweergave.
- Apparaat verwijderen - Een apparaat verwijderen en ontkoppelen. Een belangrijke stap als je de eigenaar van het apparaat wilt wijzigen. Nadat je het apparaat aan de app hebt toegevoegd, wordt het gekoppeld en kan het niet meer onder een andere account worden toegevoegd.

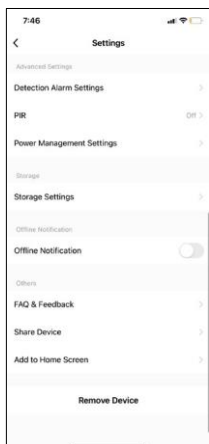

Bedieningselementen en functies

Opnemen op SD-kaart

Een van de basisfuncties van het beveiligingssysteem thuis is de SD-kaart opnamefunctie.

De camera werkt op netvoeding, waardoor non-stop opnemen mogelijk is of alleen opnemen wanneer de camera beweging detecteert. Het selecteren en plannen van opnames is mogelijk in de camera-instellingen onder "Opname-instellingen". De camera ondersteunt SD-kaarten met een maximale grootte van 128 GB in FAT32-formaat. SD-kaarten van 32 GB of 16 GB zijn echter ook voldoende. Als de SD-kaart vol is, worden de opnamen automatisch overschreven.

Instructies om de SD-kaartfunctie in te schakelen:

1. Plaats de Micro SD-kaart in de daarvoor bestemde sleuf aan de onderkant van de camera.
2. Open de geavanceerde apparaatinstellingen en selecteer "Opslaginstellingen".
3. Formateer de SD-kaart. **OPMERKING:** Schakel de toepassing niet uit en onderbreek het proces niet wanneer u de SD-kaart formateert.
4. Schakel de PIR-sensor in en stel de gewenste gevoeligheid in.
5. Als de camera beweging detecteert, neemt hij ook een paar seconden op, die je kunt vinden in het pictogram:





Problemen oplossen FAQ

Ik krijg de apparaten niet gekoppeld. Wat kan ik doen?

- Zorg ervoor dat je een 2,4GHz Wi-Fi-netwerk gebruikt en dat het signaal sterk genoeg is.
- Geef de app alle rechten in de instellingen
- Zorg ervoor dat je de laatste versie van het mobiele besturingssysteem en de laatste versie van de app gebruikt.

Ze kunnen me buiten horen maar ik kan het geluid buiten niet horen / I can hear the sound outside but they can't hear me.

- Zorg ervoor dat je alle toestemmingen hebt gegeven aan de app, vooral voor de microfoon.
- Eenrichtingscommunicatie kan ook een probleem zijn.  Als je dit pictogram onderaan ziet: betekent dit dat het apparaat is ingesteld op eenrichtingscommunicatie.
- Om dit te corrigeren, gaat u naar het menu "Instellingen basisfuncties" en stelt u "Praatmodus" in op "Twee"-weg praten". Dit menu is te vinden in de toestelinstellingen (zie hoofdstuk "Beschrijving van de toestelinstellingen").
- Het juiste pictogram voor tweerichtingscommunicatie ziet er als volgt uit: 

Ik krijg geen meldingen, waarom?

- Geef de app alle rechten in de instellingen
- Zet meldingen aan in de app-instellingen (Instellingen -> App-notificaties)

Welke SD-kaart kan ik gebruiken?

- SD-kaart met een maximale opslagcapaciteit van 128 GB en een minimale snelheidsklasse van CLASS 10 in FAT32-indeling.

Als het geheugen van de SD-kaart vol is, worden de oudste records dan automatisch overschreven of moet de gebruiker ze handmatig verwijderen?

- Ja, de records worden automatisch overschreven.

Wie kan het apparaat allemaal gebruiken?

- Het apparaat moet altijd een beheerder (eigenaar) hebben.
- De beheerder kan het apparaat delen met de overige leden van het huishouden en hen rechten toekennen.